

5.1 Reliure à la française à dos plein

Description de la technique de base (simplifiée)

1/11

Reliure	Plein peau.
Couverture	Chèvre ou veau.
Taille	Petite, moyenne.
Solidité	Très bonne.
Dégâts	La peau se désagrège.
Éléments originaux	Ne sont plus utilisables.
Type d'intervention	Maximale.



1 Collationner

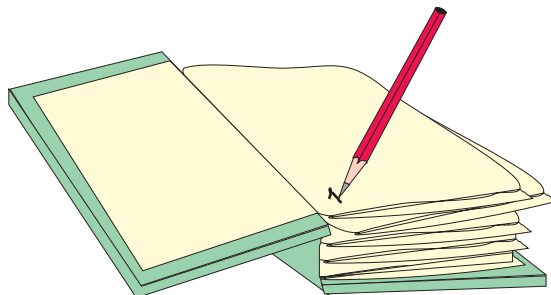

Chaque feuillet est numéroté au crayon tendre en bas à gauche.

2 Débrocher

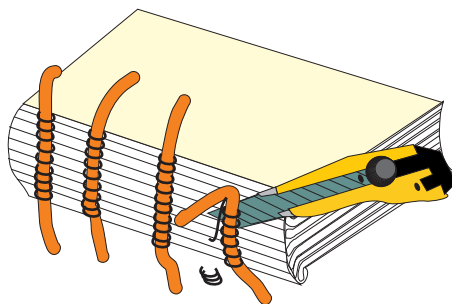

Pour débrocher un livre cousu sur nerfs véritables, couper à l'aide d'un cutter derrière les nerfs les fils de couture, ensuite débrocher normalement.

5.1 Reliure à la française à dos plein

Description de la technique de base (simplifiée)

2/11

3 Nettoyage du papier

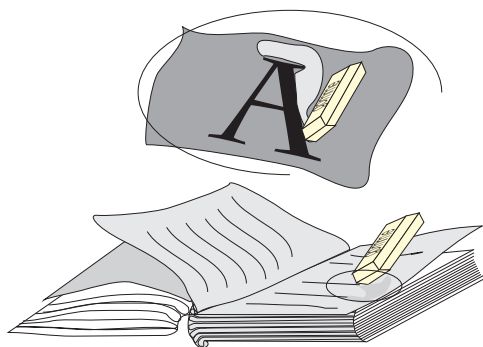

Eliminer les taches de poussière et autres avec une gomme tendre (électrique ou manuelle); en gommant, faire attention de ne pas frotter sur le texte ou l'image, tourner autour de l'encre d'impression.

4 Réparation du papier

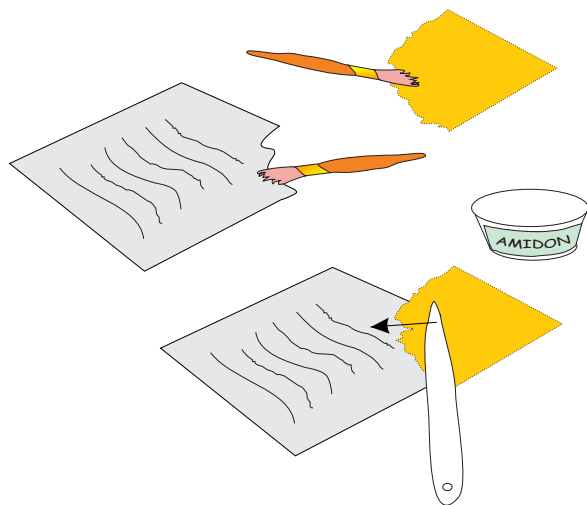

Si un coin manque, découper un morceau de papier japon de la même forme.
Encoller le bord des deux morceaux.

Poser le papier japon sur un à deux mm, puis bien frotter au plover dans le sens des fibres.

Couper au cutter l'excédant de papier.

4 Gardes

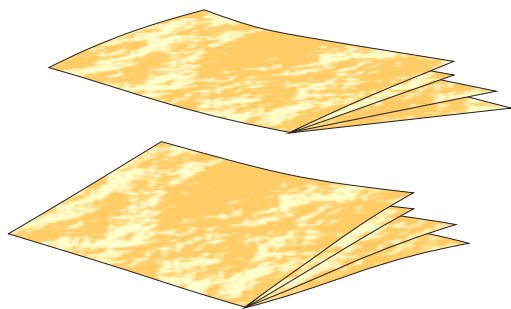

Prendre un papier "fait main" de haute qualité, plier et couper au format du volume
2 cahiers de 8 pages.

5.1 Reliure à la française à dos plein

Description de la technique de base (simplifiée)

3/11

5 Préparer les onglets

Deux possibilités: en toile avec du papier japon ou en parchemin.

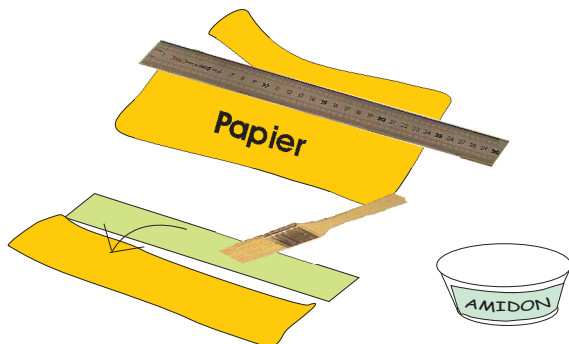

Pour la toile couper une toile style "batiste" de 2,5 cm à 3,5 cm de large sur toute la longueur du livre. A l'aide d'une règle métallique, déchirer une bande de papier japon (de 20 gr.), 2 mm plus large que la toile.

Encoller la toile à l'amidon et la poser sur le papier japon en la décalant de 2 mm en dehors.

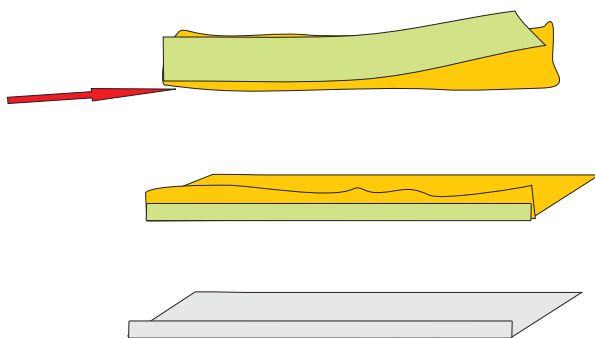

Plier l'onglet sur 4 mm en plaçant le papier japon du côté intérieur.

Placer l'onglet autour du premier et du dernier cahier.

Pour le parchemin, couper une bande de 2,5 cm de parchemin "manuscrit" c'est-à-dire très fin, faire un petit onglet de 4 mm, et le placer autour du premier et du dernier cahier.

6 Couture à chevron

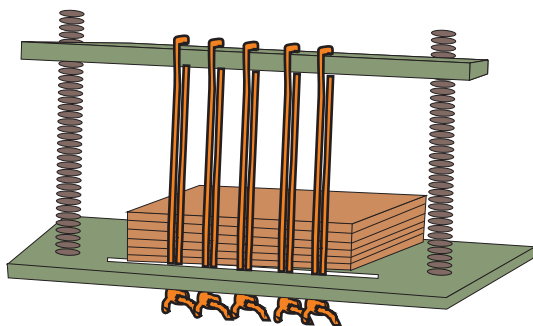

Préparer un cousoir avec au minimum 5 ficelles doubles. Mettre 5 ais de façon à créer un espace, pour avoir de longs brins de ficelle pour la passure en cartons.

5.1 Reliure à la française à dos plein

Description de la technique de base (simplifiée)

4/11

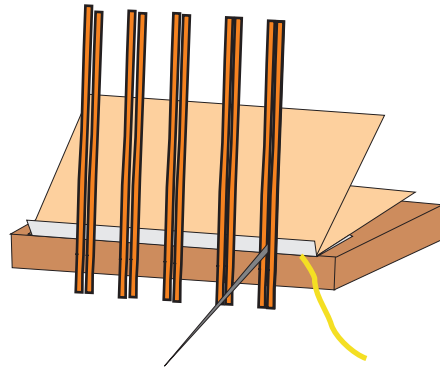

Coudre le premier cahier avec l'onglet, piquer de l'intérieur vers l'extérieur entre les deux ficelles.

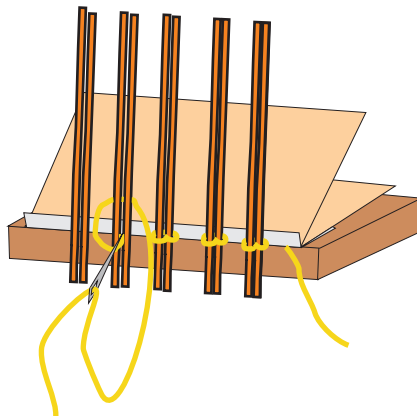

Tourner autour des ficelles. Tourner dans le sens de la couture (quand on coud de droite à gauche, on tourne de gauche à droite et pour le cahier suivant c'est l'inverse). Puis repiquer au même endroit, entre les deux ficelles de l'extérieur vers l'intérieur, ainsi de suite pour les deux premiers cahiers.

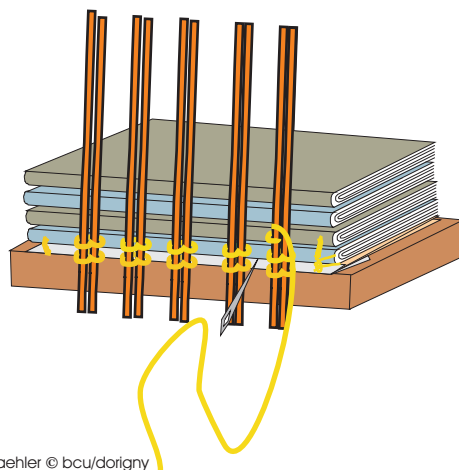

Au troisième cahier, piquer entre les ficelles, tourner autour de celles-ci, en passant entre les deux premiers cahiers et revenir piquer au point de départ.

Voir décomposition du mouvement à la page suivante.

5.1 Reliure à la française à dos plein

Description de la technique de base (simplifiée)

5/11

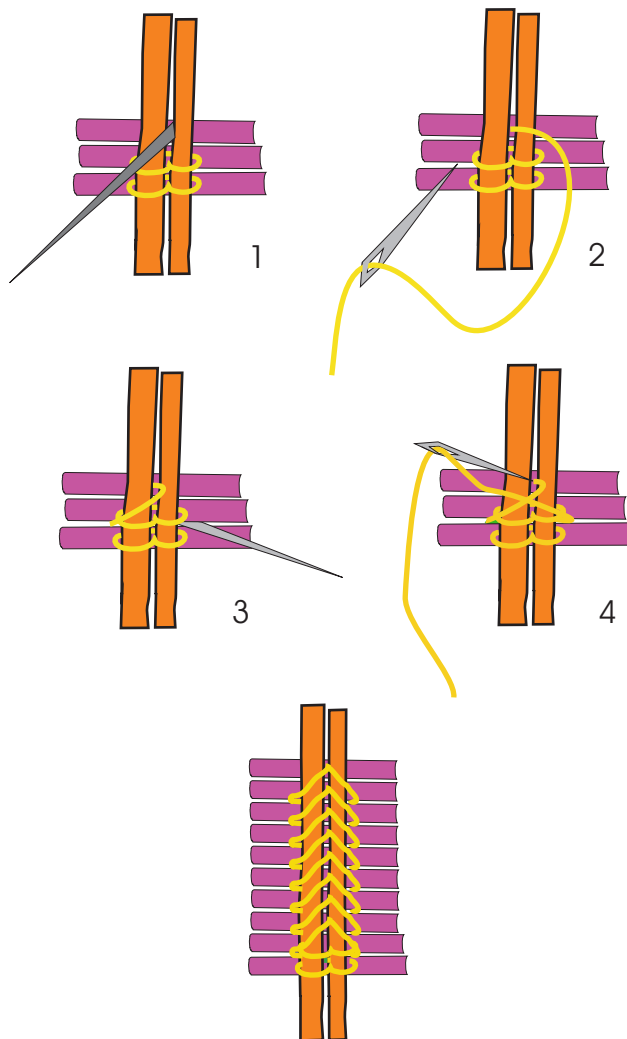

- 1- Piquer entre les ficelles.
- 2- Passer sous le cahier inférieur.
- 3- Sortir de l'autre côté de la ficelle.
- 4- Remonter au cahier en couture et piquer entre les deux ficelles.

Finir de coudre le livre de cette façon.

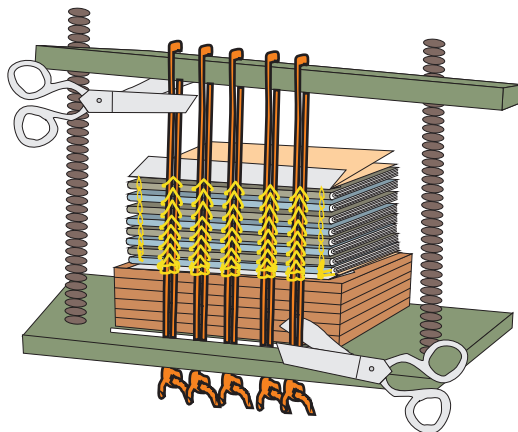

Couper les ficelles en gardant une longueur de 10 cm au minimum.

5.1 Reliure à la française à dos plein

Description de la technique de base (simplifiée)

6/11

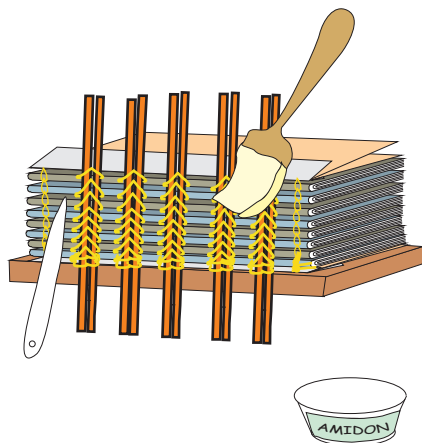

Encoller le dos à l'amidon, et frotter au plioir de sorte que la colle rentre bien entre les cahiers (jusqu'à écraser le fond des cahiers).

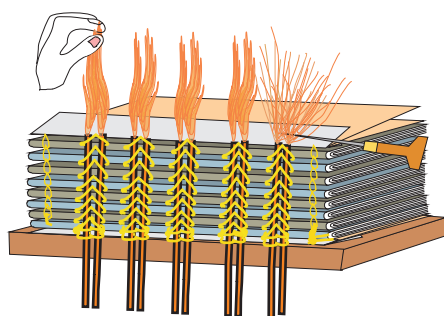

Dérouler les brins de la ficelle, les défaire à l'aide du poinçon jusqu'à ce qu'ils ressemblent à un pinceau.
Mettre un peu de colle chaude à la pointe et rouler entre le pouce et l'index.

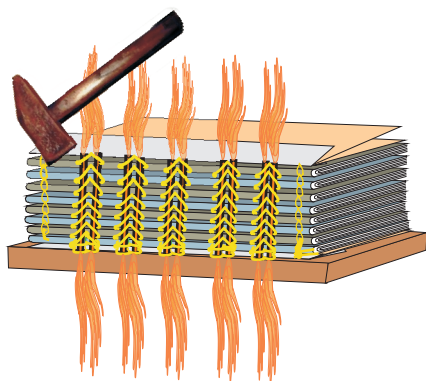

Arrondir le volume, sans écraser les ficelles.

5.1 Reliure à la française à dos plein

Description de la technique de base (simplifiée)

7/11

7 Tranchefils

Pour les tranchefils, se reporter aux instructions figurant dans les ouvrages spécialisés.

8 Claies

Couper une bande de parchemin fin (style manuscrit), de la largeur du dos du livre + 3 cm, longueur indifférente, puis couper deux petites bandes (pour chaque entre-nerfs) de la largeur des entre-nerfs.

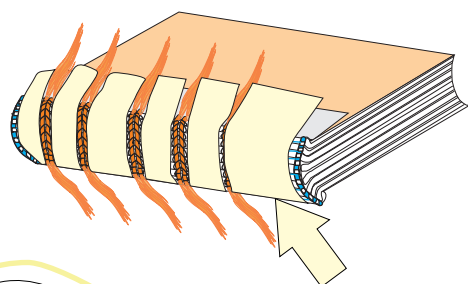
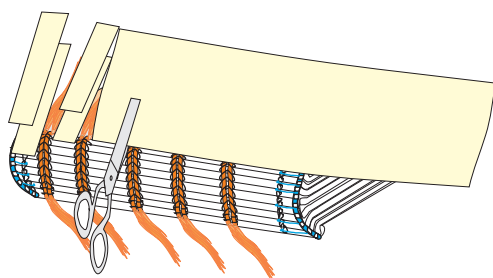

La première claie se pose sur ce mors.

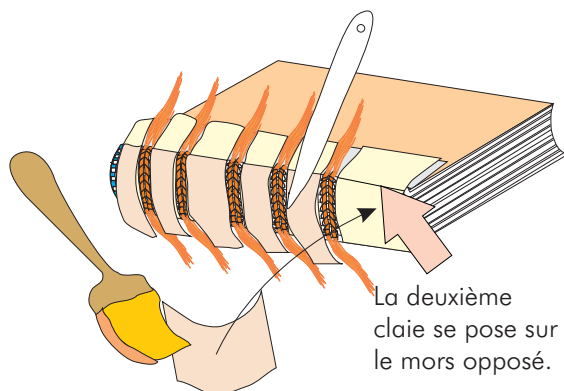
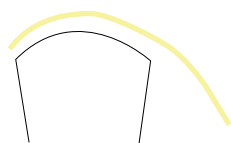

La deuxième claie se pose sur le mors opposé.

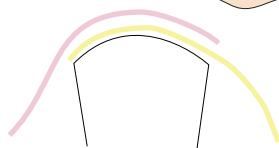

Coller la première bande de parchemin (seulement la partie qui est en contact avec le dos) à la colle chaude en la posant sur la tranche d'un des deux mors et en la faisant déborder sur l'autre mors; frotter et laisser sécher.

Puis recommencer l'opération avec la deuxième bande en intervertissant sur l'autre mors.

5.1 Reliure à la française à dos plein

Description de la technique de base (simplifiée)

8/11

9 Préparer les cartons

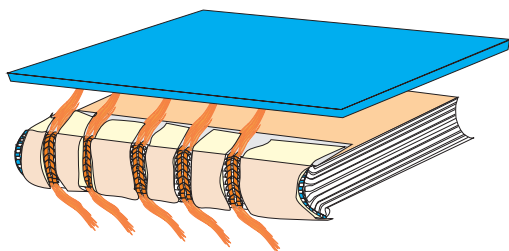

Prendre des cartons très épais (si nécessaire coller deux cartons l'un sur l'autre pour avoir une bonne épaisseur).

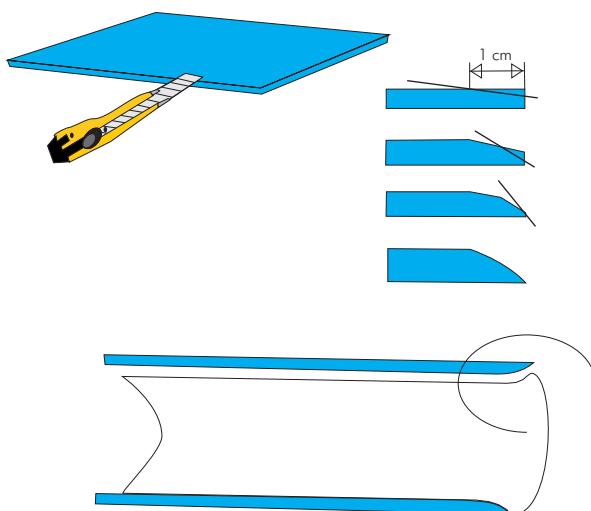

Couper un biais de 1 cm sur le long du carton, du côté du mors, puis poncer de façon à avoir un arrondi.

Le biais du carton doit épouser exactement la forme du mors (évasé à cause de la couture) et finir en pointe pour se plaquer sur l'arête du mors.

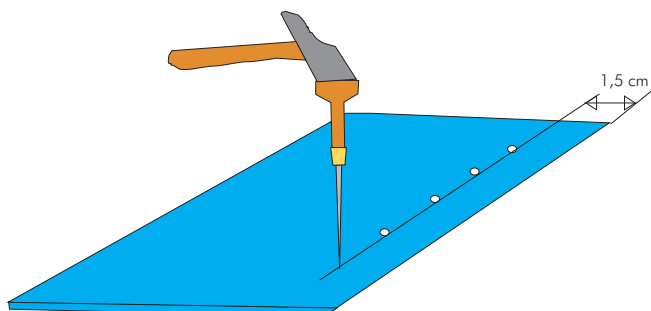

Faire un trou par nerf à environ 1,5 cm du bord du carton. Ne pas faire d'entaille pour loger la ficelle: celle-ci doit former un bourrelet sur le plat.

5.1 Reliure à la française à dos plein

Description de la technique de base (simplifiée)

9/11

10 Fixation des cartons

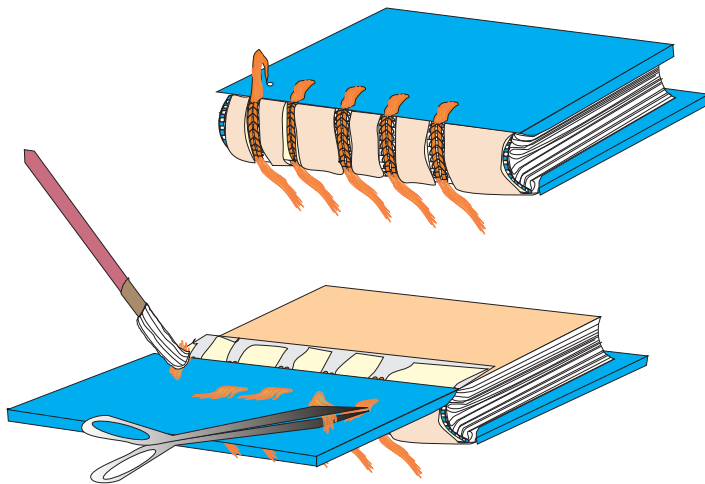

Passer les ficelles, les couper et les coller à l'intérieur du plat.

Mettre de la colle sous la ficelle et ajuster les chasses.

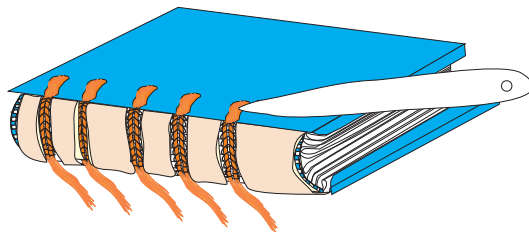

11 Préparation de la peau

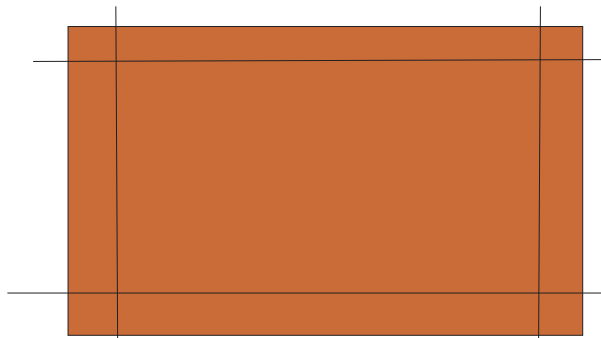

Couper un morceau de peau au format du corps d'ouvrage + 2 cm de chaque côté.

5.1 Reliure à la française à dos plein

Description de la technique de base (simplifiée)

10/11

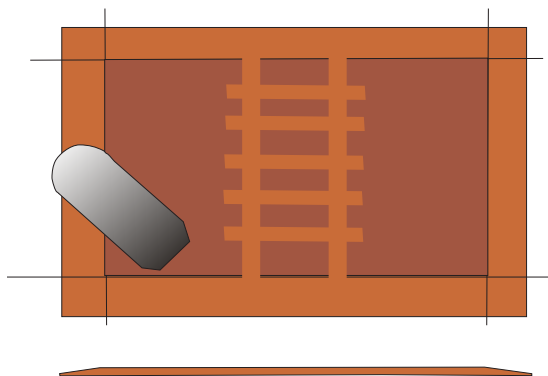

Parer la peau de façon simple: parer légèrement les rebords, et plus légèrement encore l'emplacement des mors et des nerfs (dépasser un peu sur le plat).

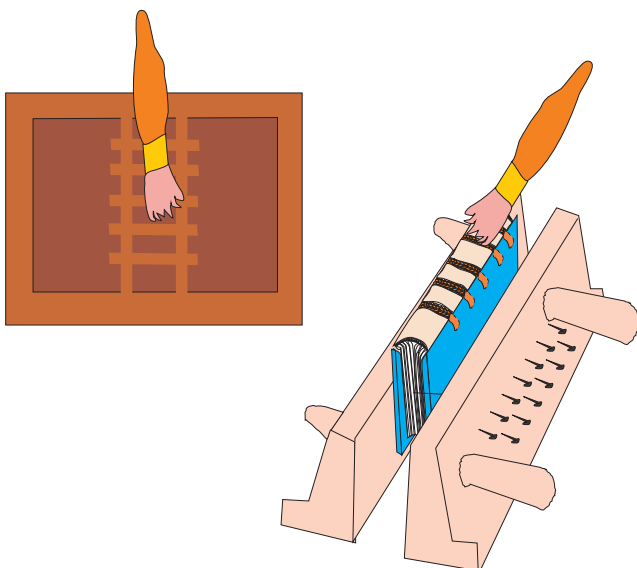

Mettre le livre dans une presse à main.
Encoller le dos de l'ouvrage à la colle chaude.
Encoller à la colle d'amidon la surface de la peau qui sera appliquée sur le dos.

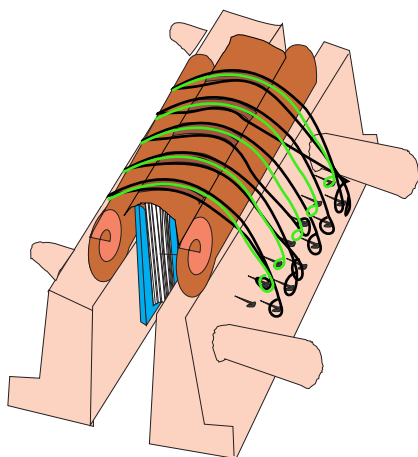

Poser la peau sur le dos de l'ouvrage (enrouler les plats de la peau en dessus de la presse à main) et tendre une ficelle de chaque côté des nerfs, ainsi qu'au centre de chaque nerf, pour marquer le double-nerf.

5.1 Reliure à la française à dos plein

Description de la technique de base (simplifiée)

11/11

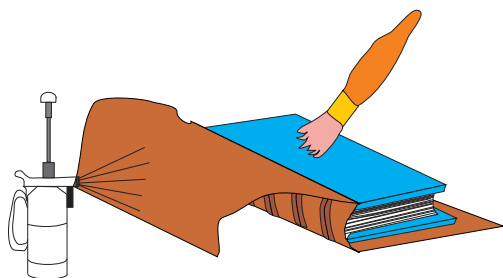

Pour les plats, humidifier légèrement la peau, et coller le carton à la colle chaude. Laisser sécher sous poids une nuit.

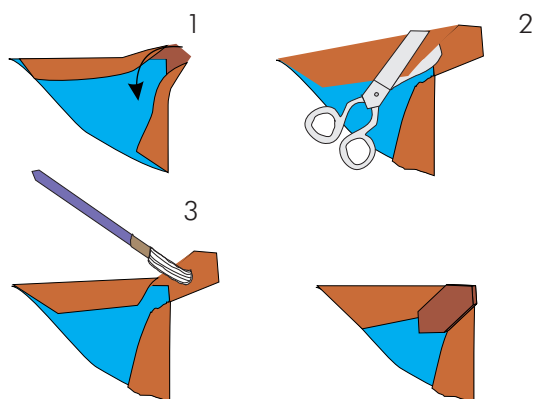

Coller les rebords à la colle d'amidon.

Pour les coins:

1 Rabattre la peau sur le plat.
2 Couper de chaque côté du morceau rabattu.

3 Coller le rabat à la colle chaude
Laisser sécher sous poids une nuit.

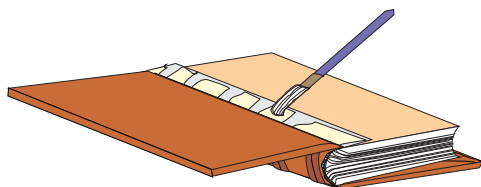

Coller l'onglet et le rabattre sur le plat.

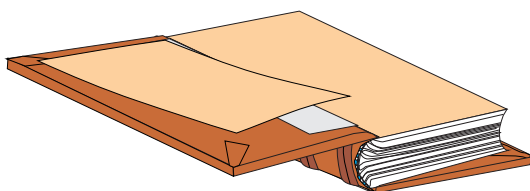

Couper et coller une garde simple.